

Industrial Drum Louvre 鼓形喷口

型号 AIL-A

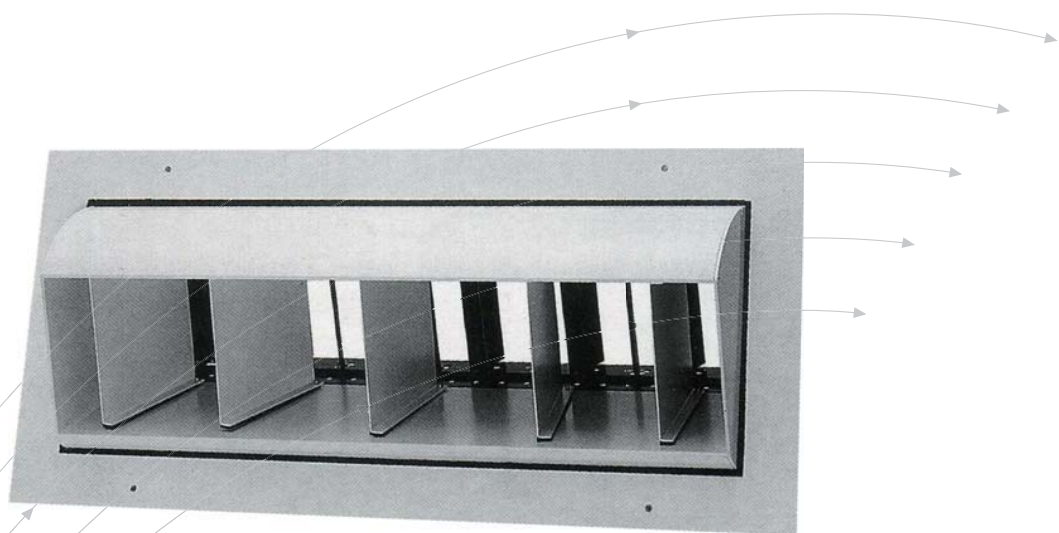

妥思[®] 空调技术

TROX[®] TECHNIK

妥思空调设备(苏州)有限公司

苏州工业园区娄葑北区双阳路
创投工业坊46幢 (扬贤路188号)

邮编: 215021

电话: 0512-67168869

传真: 0512-67168879

网址: www.troxchina.com

电子信箱: troxchn@troxchina.com

上海办事处

电话: 021-52981838/39

北京办事处

电话: 010-88016761/62

广州办事处

电话: 020-34072475/91

目录 · 产品描述

产品描述-----	2
结构·尺寸-----	3
空气动力数据·符号说明-----	4

噪声数据-----	7
订货须知-----	8

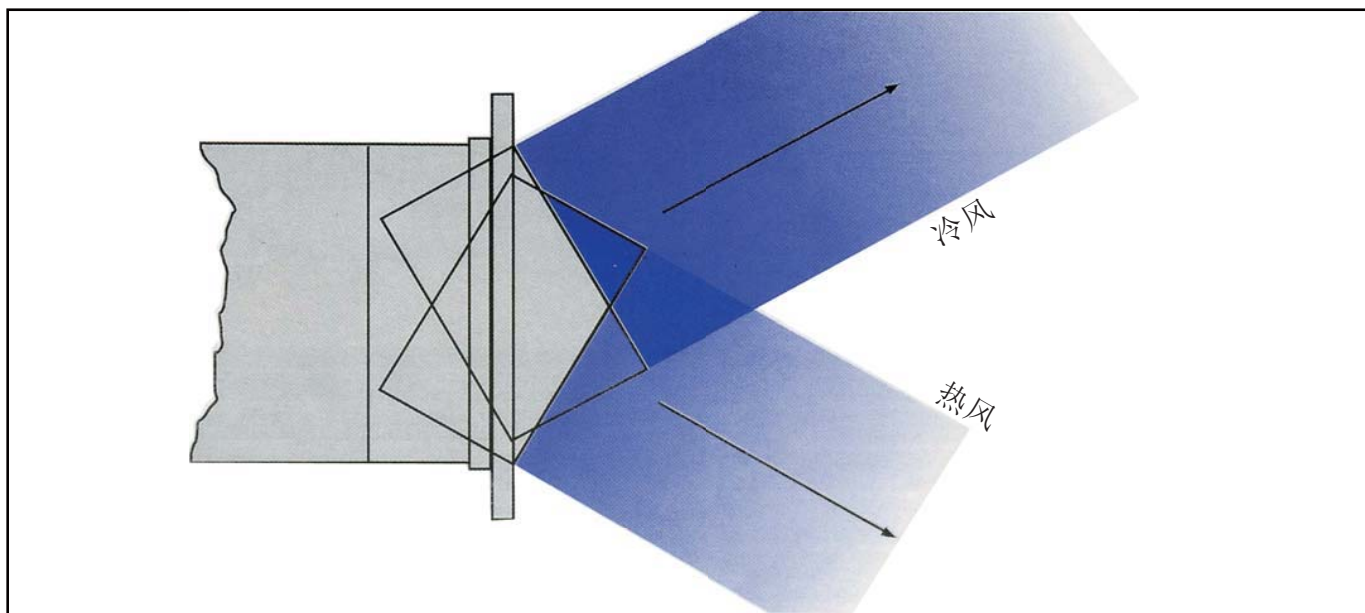

鼓形喷口可以将空气从空调送风口送到人员停留区的较远距离。当空调空间很大（如大厅、礼堂等），利用顶送风无法满足设计要求时，利用鼓形喷口进行侧面送风可以达到理想的送风效果。当送风气流与室内空气存在温差时，会造成送风气流向上（热风）或者向下（冷风）偏移。此外，其他因

素（如局部对流效应或室内通风等）也会对送风气流产生影响。为了满足供冷或者供热工况的需要，妥思研发出了可以调节风向的鼓形喷口。鼓形喷口可满足大风量、远射程的高大空间的空调设计需要，如候机大厅、宾馆招待室、大型超市、博物馆、室内体育馆和仓库等。鼓形喷口尤其适合安装在中庭。

AIL-A型喷口

鼓形喷口用铝型材制作，由铝型材冲压成型的鼓形部件和用于安装在墙面的边框组成。可选择带钻孔或者不钻孔翻边法兰的边框，并通过螺栓固定。

鼓形喷口可在 $\pm 30^\circ$ 之间调节，鼓形喷口的导流叶片也是可以调节的，这样可以在各个方向调节送风方向。

鼓形喷口后接管安装有风量调节阀，并可以在喷口正面进行风量控制的调节。

尺寸

尺寸	B	H	G	D	F	n
1	250	150	75	90	40	2
2	300	150	75	90	40	3
3	475	150	75	90	40	5
4	625	150	75	90	40	7
5	500	250	125	150	60	3
6	650	250	125	150	60	4
7	750	250	125	150	60	5
8	900	250	125	150	60	6

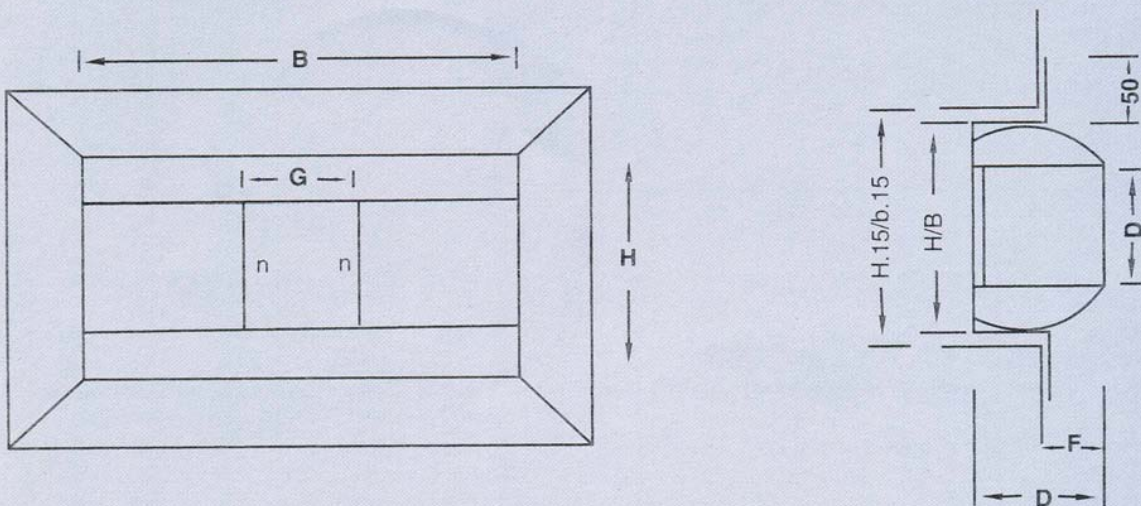

空气动力学参数 · 符号定义

V (m ³ /h)	=	送风量
v_{eff} (m/s)	=	有效出风速度
$v_x \max$ (m/s)	=	距离X处最大射流中心速度
X_m	=	射程
Δp_t (pa)	=	压力损失
NC, dB(A)	=	声压级噪声 室内噪声衰减6dB



图 1



空气动力学数据

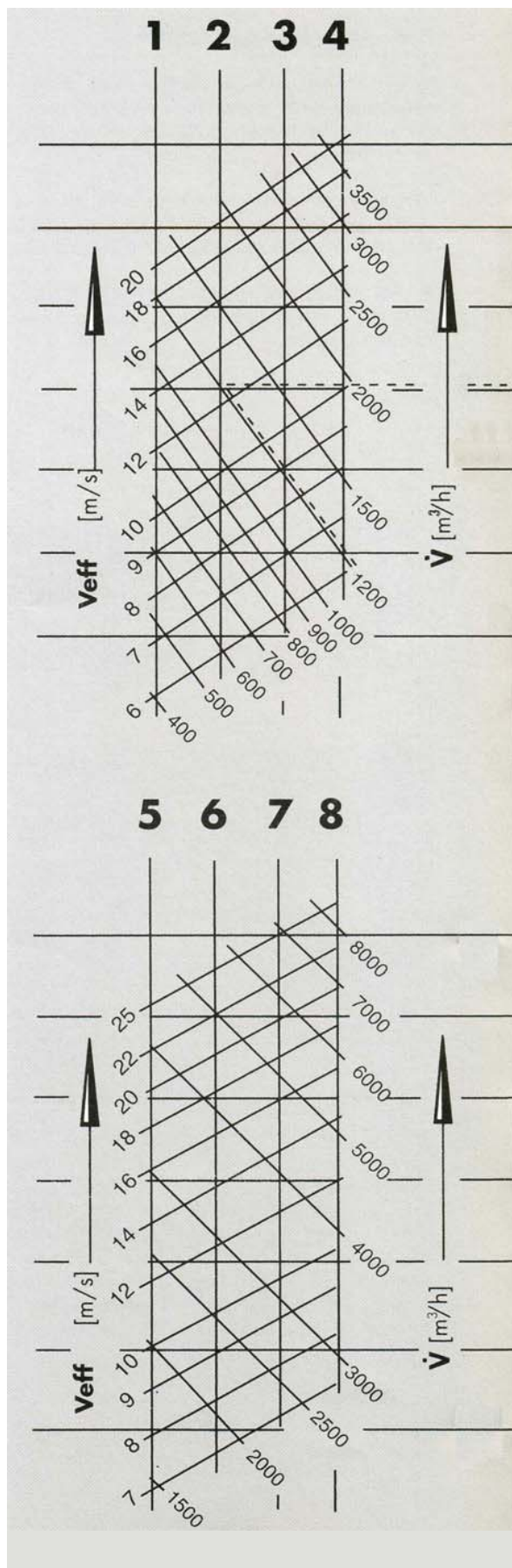
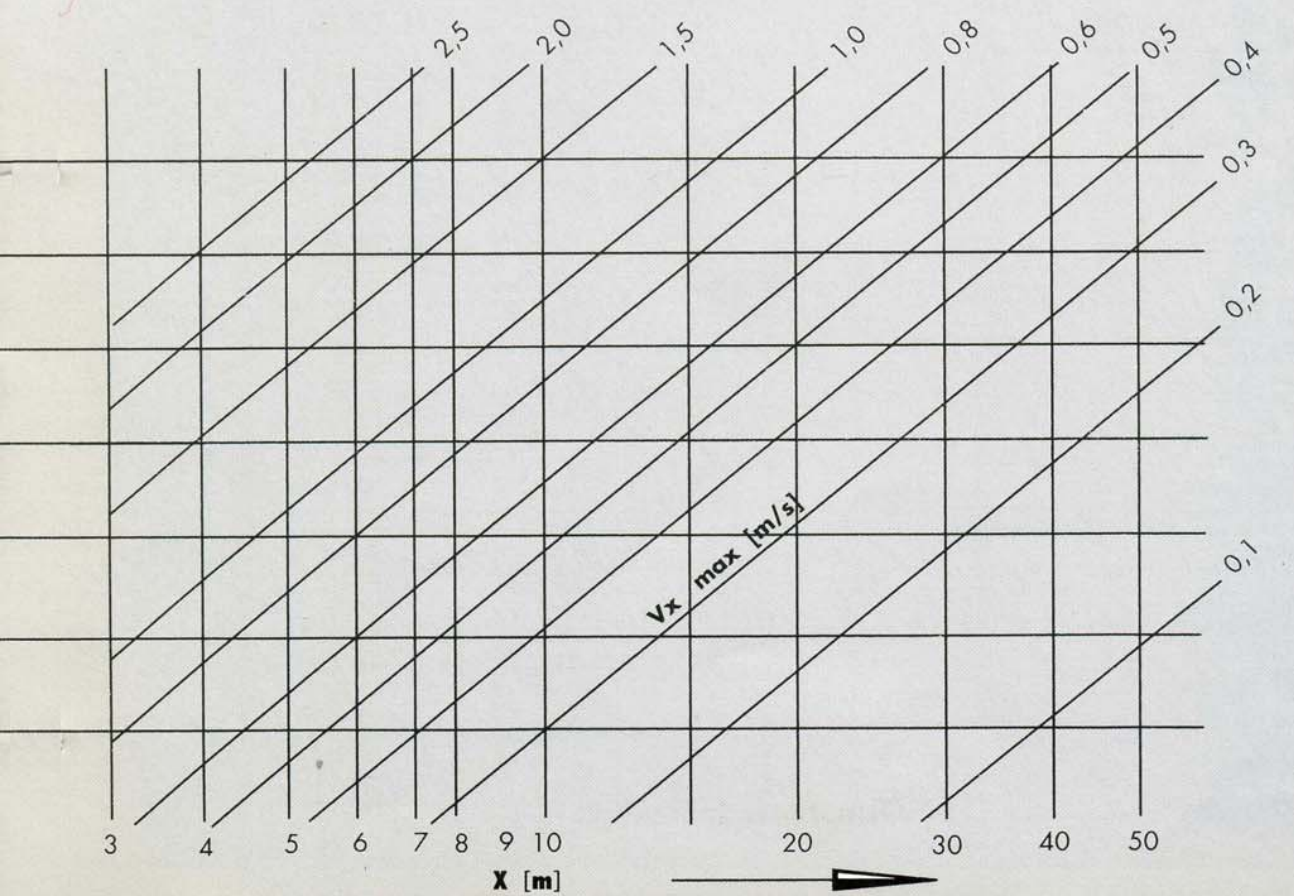
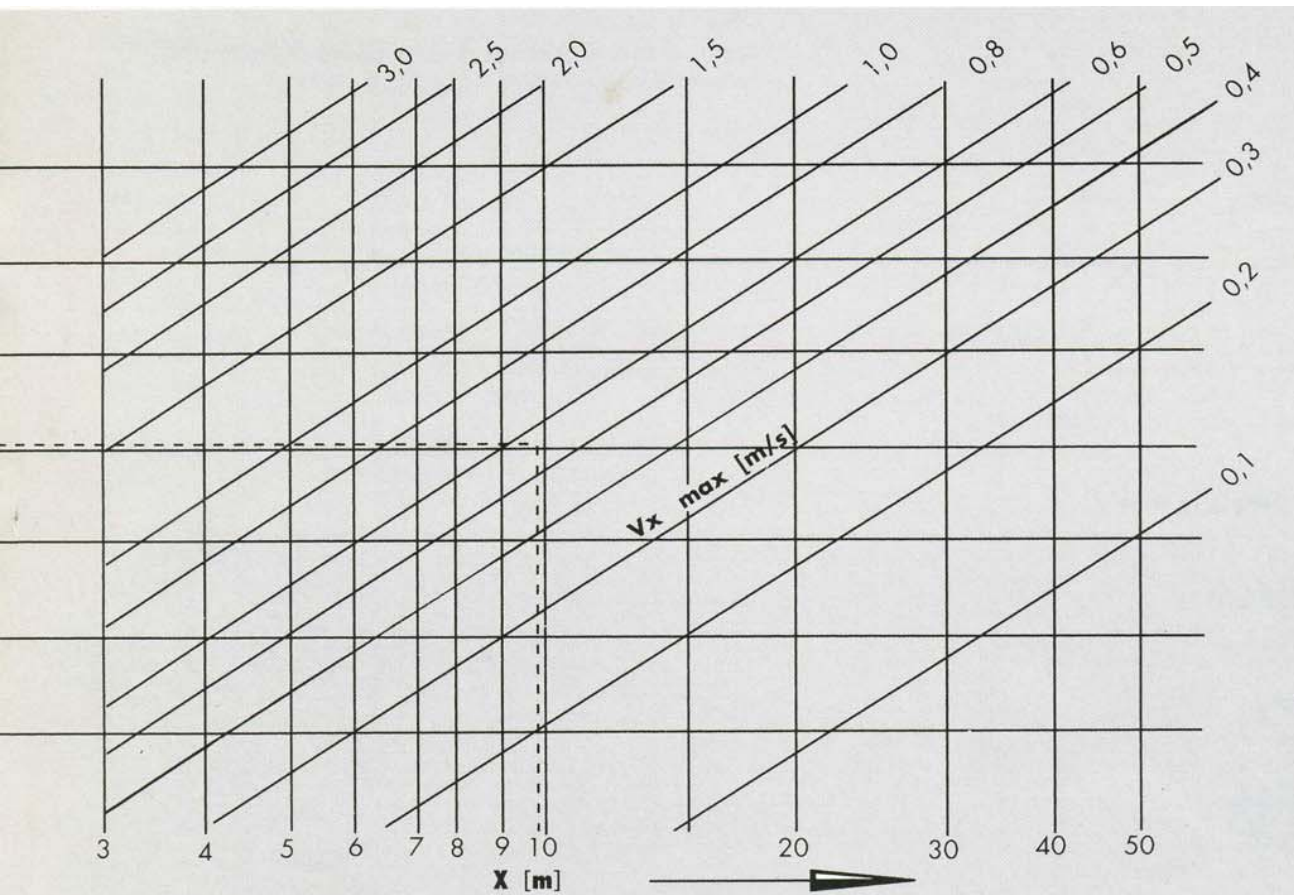
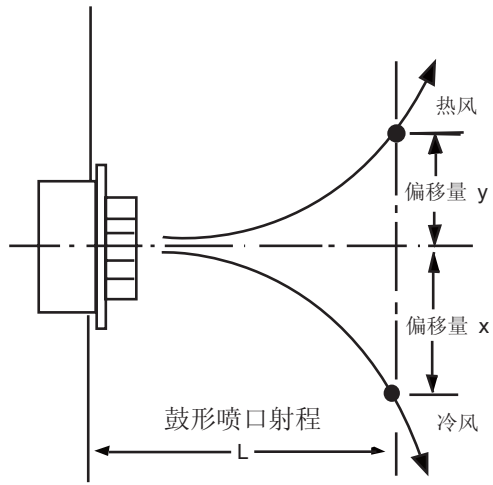

气流向上或者向下的偏移量与送风温差 Δt_z 成正比例。

气流向上或者向下的偏移量与送风温差 Δt_z 成正比例

气流向上或者向下的偏移量 y

图2

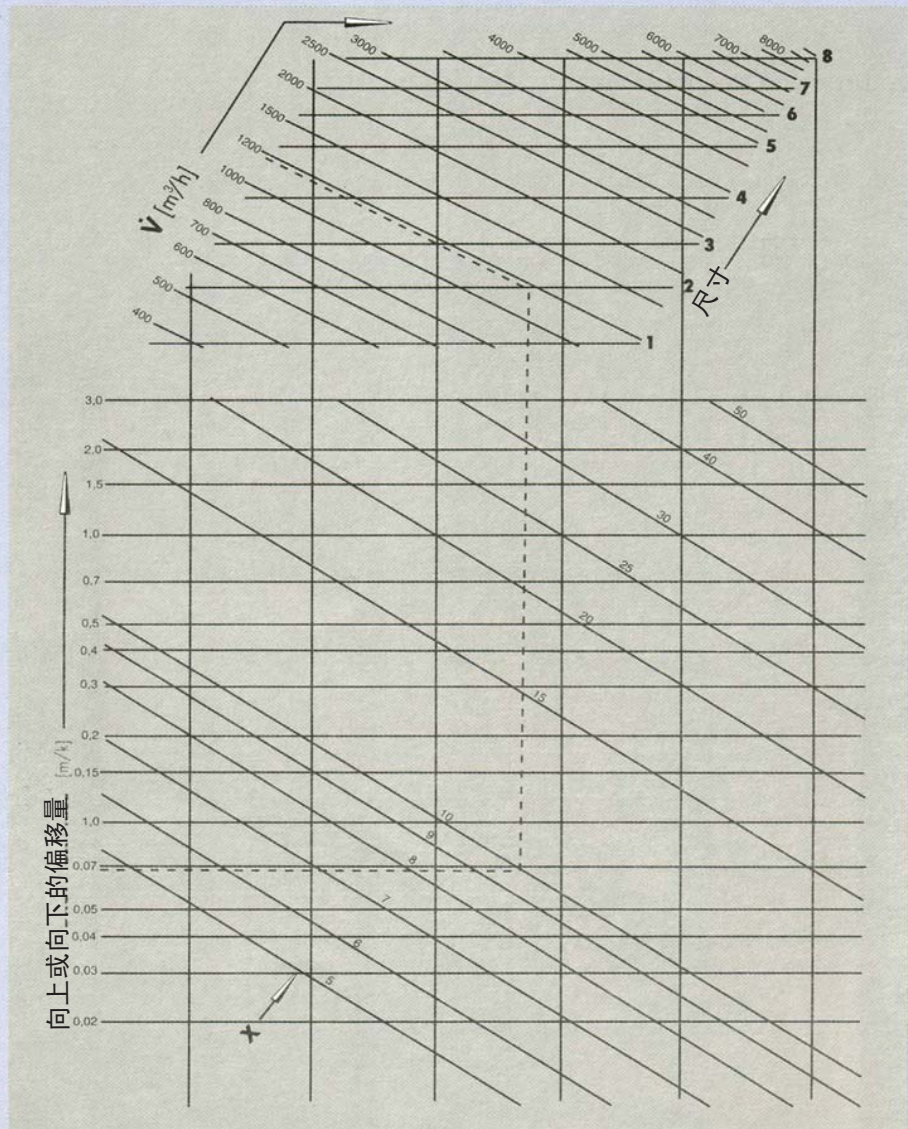

选型示例

已知: 1,200 m³/h K = -16°C

选型结果:

由图1 尺寸: 2
 v_{eff} 13 m/s
 射程 10m
 v_x max = 54 m/s

由图3 v_{eff} 13 m/s
 NC = 35 或 40 dB(A)
 Δp_t = 150 (pa)

由图2 1,200 m³/h, 尺寸: 2, 射程 10m
 气流向下偏移量为 0.07m/°K
 10m远射流末端的偏移量 1.12m

阻力损失和噪声数据

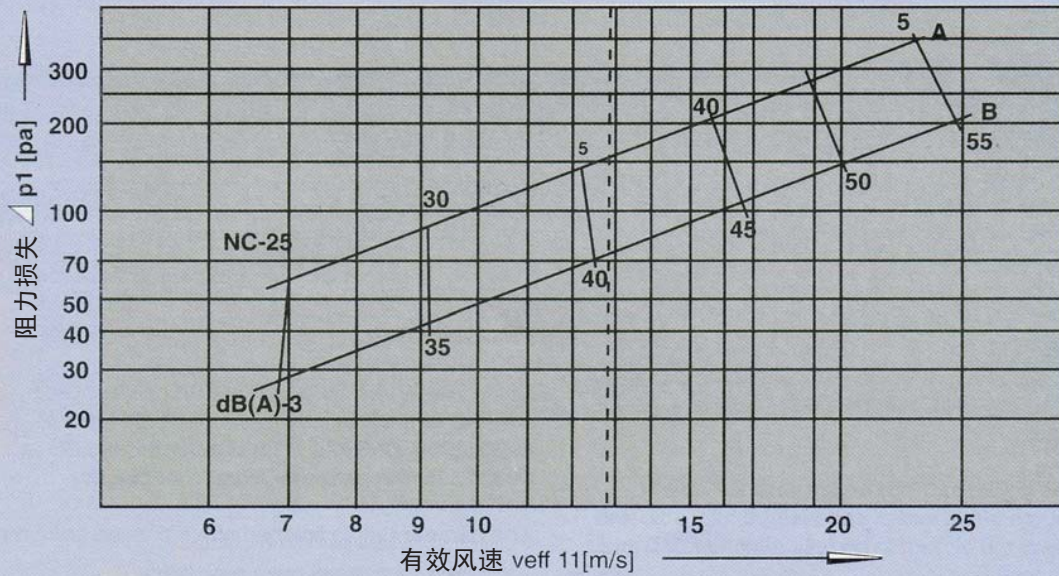

噪声数据修正

尺寸 A	1	2	3	4	5	6	7	8
	-3	-1	-	+1	-3	-1	-	+1

订货说明

订货代码

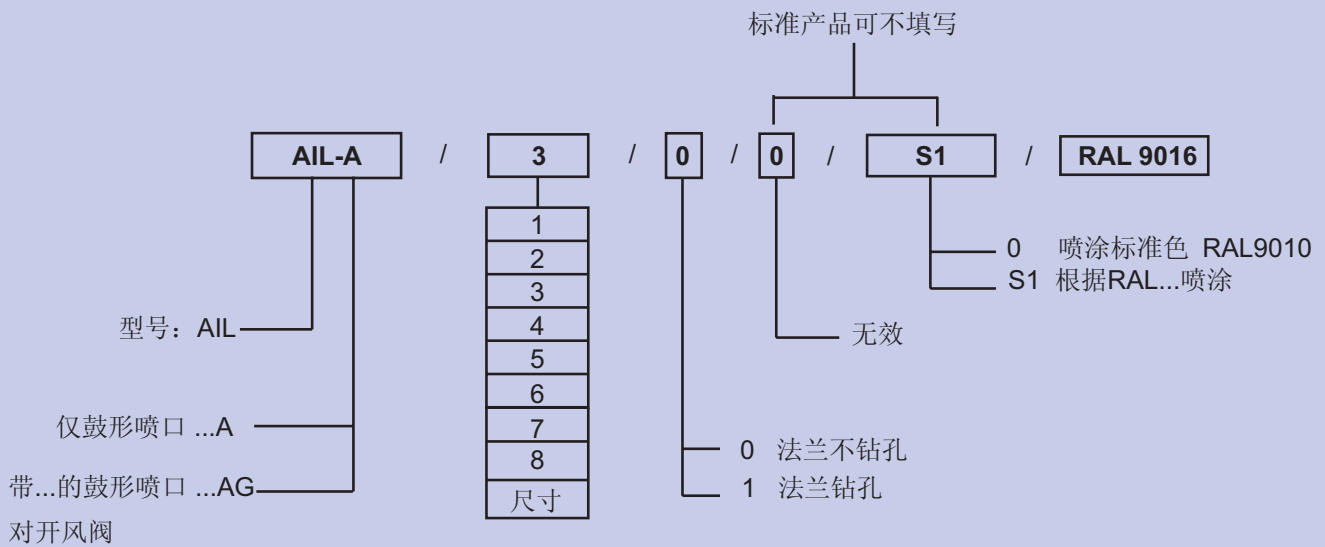

产品说明

AIL-A型鼓形喷口适用于远距离送风，在供热或者供冷时，手动调节送风方向可以补偿由于送风温差造成的气流偏移影响。

鼓形喷口可在 $\pm 30^\circ$ 之间进行调节，导流叶片也可用于调节送风方向，并有8种尺寸可供选择。

材料

由符合BS 1474 标准6063T6等级的铝型材制作，边框和鼓形部件通过挤压成型。

AIL-A鼓形喷口标准产品面板按照德国RAL9010进行喷涂，也可以根据客户需要进行喷涂。

附件

妥思可以提供安装在喷口后接管位置的对开风阀。该风阀框架为镀锌钢板（达到BS 2989标准 Z2 G275 M等级）制作，铝质阀片（达到BS1472标准6063T6等级）通过挤压成型。

订货示例

牌号: TROX (妥思)

型号: AIL-A/2/0

牌号: TROX (妥思)

型号: AIL-AG/41/0/S1/RAL9001